

5080

Колесные погрузчики



WEIDEMANN
designed for work



5080 Технические характеристики

Данные двигателя стандартные

Производитель	Perkins
Марка двигателя	854F-E34TAWF
Цилиндр	4
Мощность двигателя (макс.)	90 (122) кВт (л. с.)
При (макс.)	2200 об./мин.
Объем	3400 см ³
Охлаждение	Вода/наддувочный воздух
Уровень нормы токсичности ОГ	IV
Дополнительная очистка ОГ	DOC/SCR

Электрическая установка

Рабочее напряжение	12 V
Вес	
Рабочий вес (в стандартной комплектации)	7000 кг
Опрокидывающие нагрузки на ковш - машина расположена прямо	4762 кг
Опрокидывающие нагрузки на ковш - машина повернута	3926 кг
Опрокидывающие нагрузки на вилочный захват для поддонов - машина расположена прямо	4254 кг
Опрокидывающие нагрузки на вилочный захват для поддонов - машина повернута	3559 кг
Данные транспортного средства	
Мост	РА 1422/2
Рабочее место водителя	Кабина
Скорость движения (опционально)	0- 20 (30, 40) км/ч
Передачи	2
Объем бака	105 л
Гидравлическое масло	95 л
Гидравлическая система	
Рабочая гидравлика - Производительность (опционально)	100 (115-150) л/мин
Рабочая гидравлика - Рабочее давление	210 бар
Привод	
Тип привода	гидростатический
Приводной механизм	карданного вала
Шумовые характеристики	
Гарантированный уровень акустической мощности LWA	103 дБ(А)
Заданный уровень звука LpA	78 дБ(А)

Расчет опрокидывающей нагрузки согласно ISO 14397 (подъемная рама горизонтальная)

DPF = сажевый фильтр

DOC = дизельный катализатор окисления

SCR = избирательная каталитическая нейтрализация

Вибрации (взвешенное фактическое значение)

Вибрации рукоятки: Вибрация рукоятки составляет не более 2,5 м/с²

Совокупная вибрация корпуса: Данная машина оснащена сиденьем, отвечающем требованиям EN ISO 7096:2000.

При использовании погрузчика по назначению значения совокупной вибрации корпуса варьируются в диапазоне от менее 0,5 м/с² до кратковременного максимального значения.

При расчете значений вибрации согласно ISO/TR 25398:2006 рекомендуется использовать приведенные в таблице значения. При этом следует принимать во внимание фактические условия эксплуатации.

Телескопические погрузчики, как и колесные погрузчики, классифицируются по рабочему весу.

Тип нагрузки	Типичные условия эксплуатации	Среднее значение			Стандартное отклонение (s)		
		$1,4*a_{w,eqx}$	$1,4*a_{w,eqy}$	$a_{w,eqz}$	$1,4*s_x$	$1,4*s_y$	s_z
		[м/с ²]	[м/с ²]	[м/с ²]	[м/с ²]	[м/с ²]	[м/с ²]
Компактный колесный погрузчик (рабочая масса < 4500 кг)	Load & carry (погрузочные и транспортировочные работы)	0,94	0,86	0,65	0,27	0,29	0,13
Колесный погрузчик (рабочая масса > 4500 кг)	Load & carry (погрузочные и транспортировочные работы)	0,84	0,81	0,52	0,23	0,2	0,14
	Использование при разработке полезных ископаемых (тяжелые условия эксплуатации)	1,27	0,97	0,81	0,47	0,31	0,47
	Перегон	0,76	0,91	0,49	0,33	0,35	0,17
	Режим перемещения	0,99	0,84	0,54	0,29	0,32	0,14



5080

Колесные погрузчики

5080 Размеры

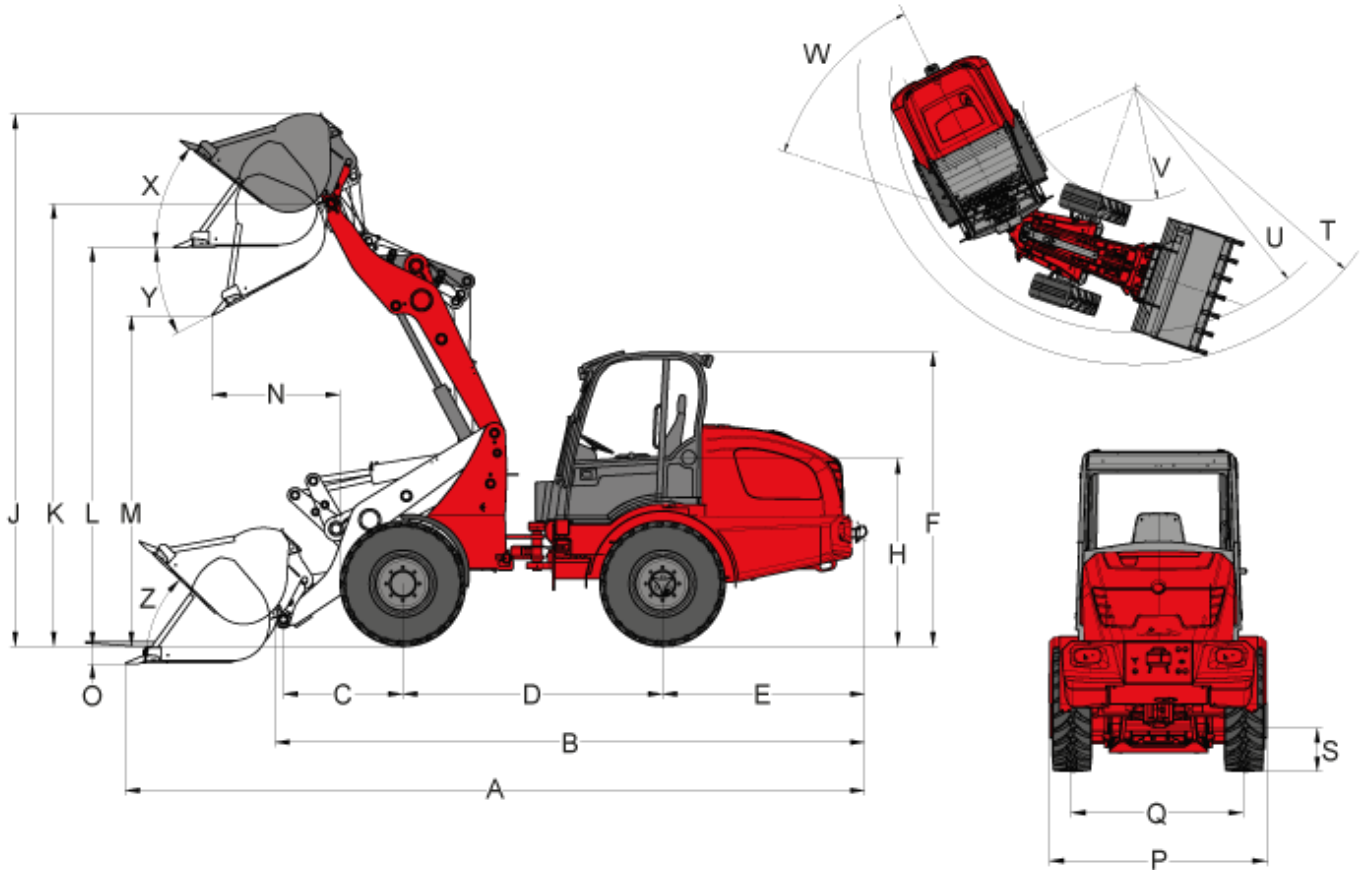

A	Общая длина	6.127 мм
B	Общая длина без ковша	4.886 мм
C	Расстояние от центра моста до центра вращения ковша	990 мм
D	База	2.151 мм
E	Вынос задней части кузова	1.676 мм
F	Высота с кабиной	2.694 мм
H	Высота сиденья	1.570 мм
J	Общая высота рабочей зоны	4.428 мм
K	Макс. высота до центра вращения ковша мм	3.686 мм
L	Высота погрузки	3.325 мм
M	Высота выгрузки	2.758 мм
N	Достигаемость при M	1.009 мм
O	Глубина копания	128 мм
P	Общая ширина	1.990 мм
Q	Ширина колеи	1.422 мм
S	Дорожный просвет	375 мм
T	Максимальный радиус	4.172 мм

U	Радиус по внешнему краю	3.683 м
V	Внутренний радиус	1.878 м
W	Угол поворота	42 °
X	Угол подъема на макс. высоте	38 °
Y	Макс. угол опрокидывания (макс.)	28 °
Z	Угол подъема на грунте	44 °



5080

Колесные погрузчики

5080 Стандартные компоненты

Двигатель

- Perkins 854F-E34TAWF (90 кВт / 122 л. с.), Stage IV

Привод

- Ось планетарных шестерен PA1422/2
- Гидростатический полный привод, выбор направления движения с помощью джойстика
- Рабочий тормоз: дисковый тормоз (в сочетании со стояночным тормозом)
- Центральный рабочий и стояночный тормоз в силовом агрегате на все 4 колеса
- 100-процентная блокировка дифференциала, электрогидравлическое подключение к передней и задней оси
- Шины 550 / 45 - 22.5 AS ETO

Рулевое управление

- Гидравлическое управление шарнирным сочленением, угол качения 12°

Гидравлика

- 3-й передний контур управления, электрический, пропорциональный, параллельный, посредством джойстика, вкл. двойную фиксацию
- Радиатор охлаждения гидравлического масла
- Плавающее положение для подъемных цилиндров
- Регулирование количества масла при помощи элемента управления Jog Dial

Кабина водителя

- Удобная кабина с системой отопления и вентиляции, проверенная по ROPS/FOPS
- Откидывающееся в сторону сиденье
- Удобное сиденье с ремнем безопасности с полной амортизацией, регулировкой по весу, наклону спинки и в продольном направлении
- Джойстик с гидравлической системой вспомогательного управления с переключателем направления движения, интегрированной кнопкой блокировки дифференциала
- Регулируемое рулевое колесо (наклон), подлокотник справа

Кинематика

- Z-кинематика

Прочее

- Фары рабочего освещения (2 спереди, 2 сзади)
- Осветительное оборудование в соответствии с Правилами допуска транспортных средств к движению
- Счетчик часов работы
- Разъединитель аккумуляторной батареи
- Указатель уровня топлива
- Гидравлическая система быстрой смены навесного оборудования
- Заполнение шин водой, спереди

5080

Колесные погрузчики

5080 Опции

Двигатель

- Ручка акселератора
- Система предварительного прогрева двигателя (охлаждающая жидкость), система предварительного прогрева гидравлического масла 230 В

Кабина водителя

- Кондиционер
- Удобное сиденье с пневматической подвеской
- Обогрев сидений
- Радио
- Розетка в кабине 230 В
- Защитная решетка для лобового стекла
- Ящик для хранения с бутылкодержателем (слева рядом с сиденьем)

Системы освещения

- Светодиодные фары рабочего освещения (2 спереди, 2 сзади)
- Фары рабочего освещения MEGA (2 спереди, 2 сзади)
- Проблесковый маячок

Привод

- Повышение скорости до 30 км/ч
- Повышение скорости до 40 км/ч
- Устройство для движения с малой скоростью

Гидравлика

- Безнапорная обратная линия (спереди/сзади)
- 3-й контур управления Flow Sharing (100 л/мин)
- 3-й контур управления Flow Sharing (115 л/мин)
- 4-й контур управления Flow Sharing (100 л/мин)
- 4-й контур управления Flow Sharing (115 л/мин)
- Система High Flow Load-Sensing – высокомоощная гидросистема двойного действия (150 л/мин)
- 3-й контур управления, электрический, пропорциональный, последовательный
- 4-й дополнительный контур управления, электрический, пропорциональный, параллельный
- Гидравлическое соединение сзади, двойного действия посредством переключающего клапана (л/мин, как 3-й контур управления спереди)
- Гидравлический разъем сзади (63 л/мин) двойного действия (2 муфты), включая отдельный клапан управления
- 2 гидравлических разъема сзади (63 л/мин) двойного действия (4 муфты), включая отдельный клапан управления

Электрические разъемы

- 3-полюсная розетка спереди (для выполнения двойных функций)
- 7-контактная розетка спереди для освещения переднего навесного оборудования
- 3-полюсная розетка для оборудования задней навески
- 7-полюсная розетка для оборудования задней навески

Прочее

- Сигнальное устройство заднего хода
- Комбинированный набор со знаком аварийной остановки и аптечкой
- Ящик с инструментами

- Набор инструментов
- Централизованная система смазки (полностью автоматическая)
- Специальное лакокрасочное покрытие
- Рычажный смазочный шприц
- Гашение колебаний при загрузке
- Блокирующий клапан (защита трубы подъемных и опрокидывающих цилиндров)
- Иммобилайзер (управление посредством закодированного ключа зажигания)
- Защита карданного вала
- Гидравлическое биомасло (HLP Synt46)
- Огнетушитель 2 кг
- Разъединитель для 2 схем (разделение бортовой электросети и генератора)
- Держатель для номерных знаков
- Сертификат TÜV для движения по дорогам (приложение к паспорту машины)
- Автоматическая сцепка
- Сцепка «Hitch»
- Допуск для использования в качестве самоходной рабочей машины со сцепкой
- Допуск для использования в качестве тягача
- Заполнение шин водой

Примечание: Обратите внимание, что доступность различных видов оборудования может варьироваться в зависимости от страны, в которой находится заказчик. Вполне возможно, что определенная информация или выпускаемый продукт могут быть недоступны в вашей стране. Более точная информация о мощности двигателя приведена в руководстве по эксплуатации; фактическая отдаваемая мощность может изменяться в зависимости от условий эксплуатации. За исключением ошибок и пропусков. Изображения.
Copyright © 2020 Weidemann GmbH.

